

ZONA -U3- si  $f > 12m$

$$\frac{f}{6} \times 2 + \frac{F}{12}$$

f: longitud façana a carrer  
F: longitud mitja llindars laterals

ZONA -U3- si  $f > 12m$

$$\frac{f}{6} \times 2 + \frac{F}{12}$$

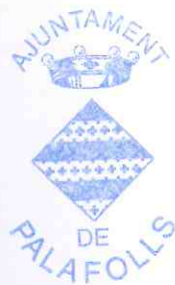

APROVAT pel Ple  
en sessió

25 ABR. 2008

sostre:  
540m<sup>2</sup>

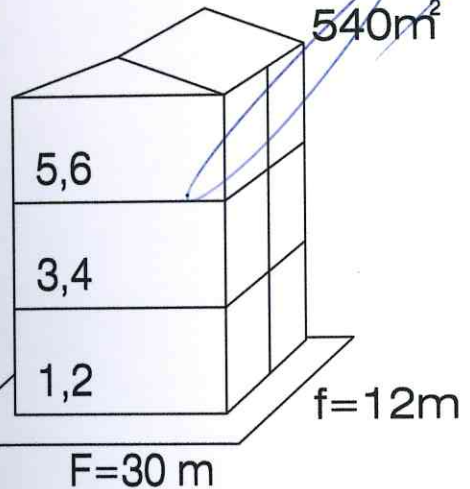

habitatges tipus	m <sup>2</sup> construïts unitat	m <sup>2</sup> útils (0.85)
1,2	100	85
3 a 6	100	85
-	0 a ?	

sostre:  
765m<sup>2</sup>

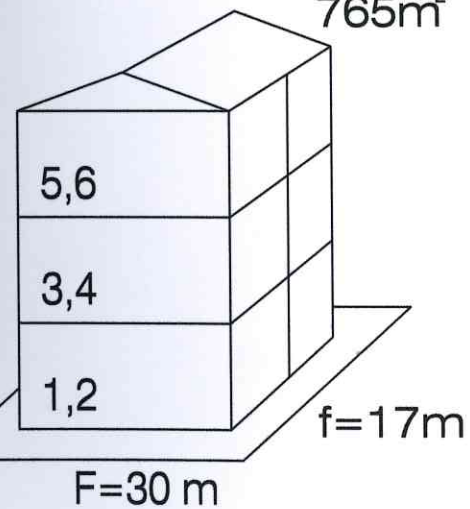

1,2	fins 162	fins 138
3 a 6	fins 162	fins 138
-	0 a ?	

sostre:  
810m<sup>2</sup>

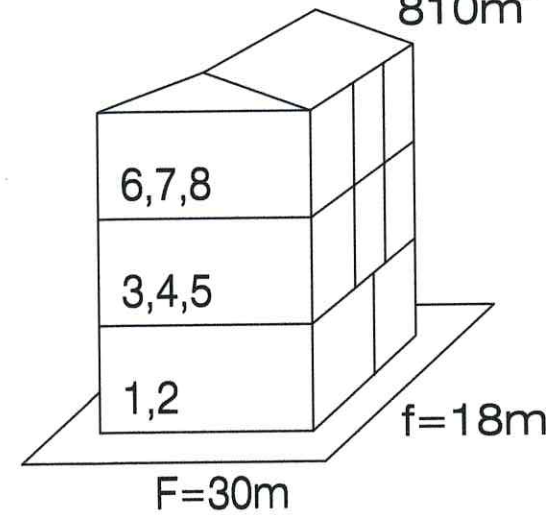

habitatges tipus	m <sup>2</sup> construïts unitat	m <sup>2</sup> útils (0.85)
1,2	fins 175	fins 148
3 a 8	116	99
-	0 a ?	

sostre:  
1035m<sup>2</sup>

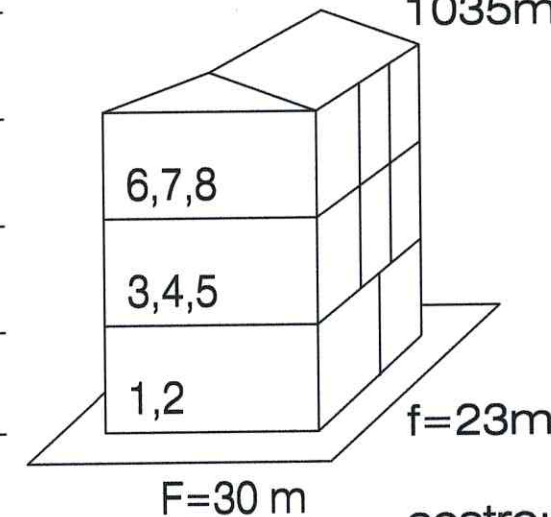

1,2	fins 237	fins 201
3 a 8	158	134
-	0 a ?	

sostre:  
1.080m<sup>2</sup>

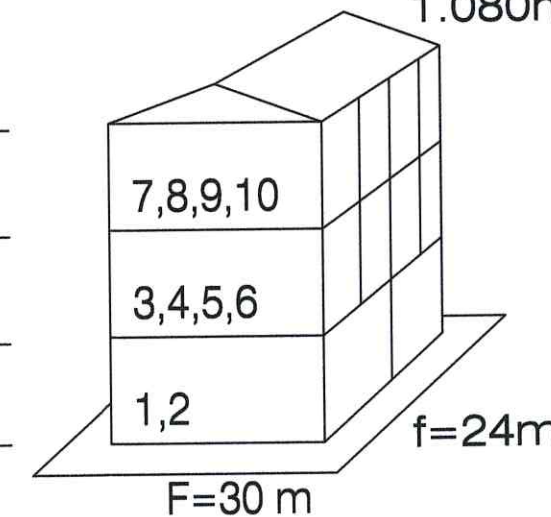

1,2	fins 250	fins 212
3 a 10	125	106
-	0 a ?	

Generalitat de Catalunya  
Departament d'Urbanisme i Obres Públiques  
Direcció General d'Urbanisme  
Aprovat definitivament per la Comissió  
Tècnica d'Urbanisme de Barcelona  
en sessió celebrada el 3 JULI 2008  
amb les prescripcions d'urbanisme acordades  
a l'acord  
La secretaria

escala 1/500



ajuntament de palafrugells

densitat d'habitatges en les zones urbanes pluri-familiars

modificació del pla general

arquitecte, joseph-ramon amer i elies

proposta

Mercè Albiol i Noya

plànol nombre

5

data

abril 2008